

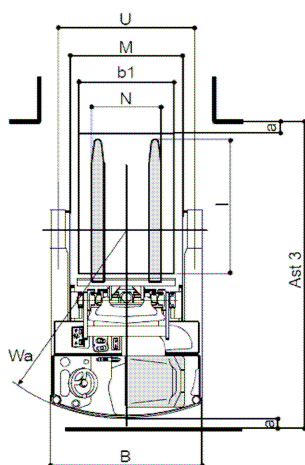

ELEKTROPROGRAM Sp. z o.o.
 ul. Młyńska 58
 62-052 Komorniki k/ Poznań
 tel. +48 61 8107 682 fax. +48 8935 003
 info@elektroprogram.com.pl
 www.clark.org.pl

1. INFORMACJE OGÓLNE				
1.1	Producent			CLARK
1.2	Model	Oznaczenie producenta		C RT 16
1.3	Ładowność	Q	Udźwig	Kg. 1.600
1.4	Środek ciężkości ładunku	c		mm 600
1.5	Typ silnika		Elektryczny	
1.6	Sposób prowadzenia wózka		Siedzący / Stojący	
1.7	Sposób hamowania		(M)echaniczny / (H)ydrauliczny / (E)lektryczny M / I	
1.8	Hamulec ręczny		Zasadniczy / Ręczny / Dyszlowy Zasadniczy / Ręczny	
2. OPONY				
2.1	Typ opon		vlk = Vulkollan vlk	
2.2	Koła	Liczba kół tył / przód		Nr. 1x / 2
		Średnica koła tylnego		mm 343
		Średnica koła przedniego		mm 343
3. PODSTAWOWE WYMIARY				
3.1	Maszt	h5	Max. wolny skok (Duplex)	mm /
		h3	Max. wysokość wideł	mm 6.000
		h2	Wolny skok	mm /
		h5	Max. wolny skok (Triplex)	mm 2.060
		h1	Wys. złożonego masztu	mm 2.615
		h4	Wys. rozłożonego masztu	mm 6.595
3.2	Karetki	b1	Szerokość / Typ karetki	mm 800 / Fem II A
3.3	Rozmiar wideł	L/s	Dł x Szer x Gr	mm 1.150 x 100 x 35
3.4	Kąt pochylenia masztu	α/β	w przód / w tył	° 3 / 5
3.5	Wymiary ogólne	L2	Długość do czoła wideł	mm 1.294
		B	Szerokość	mm 1.270
		h6	Wysokość z osłoną operatora	mm 2.100
		h7	Wysokość siedzenia operatora	mm 1.000
3.6	Rozstaw osi	Y	Rozstaw osi	mm 1.396
3.7	Rozstaw kół	Z oponą z przodu / z tyłu		mm - / 1.130
3.8	Prześwit	w najniższym miejscu		mm 80
		w środku rozstawu osi kół		mm 70
3.9	Środek rozstawu	x	Oś przednia / czoło wideł	mm 200
3.10	Promień skrętu	Wa	Promień skrętu	mm 1.650
3.11	Szer. korytarza roboczego	Ast3	z paletą(800x1.200 / 1.000x1.200)	mm 2.694
4. OSIĄGI				
4.1	Prędkość / Szybkość	Jazdy z / bez ładunku		km/h 12.5 / 11.5
		Podnoszenia z / bez ładunku		m/s 0.30 / 0.48
		Opuszczania z / bez ładunku		m/s 0.53 / 0.60
4.2	Moc znamionowa			DcN /
4.3	Moc pociągowa			DcN /
4.4	Zdolność pokonywania wzniesień			% /
4.5	Zdolność pokonywania wzniesień			% 13 / 20
4.6	Przyśpieszenie			sec /
5. WAGA WÓZKA				
5.1	Masa własna	Z baterią		Kg. 3.560
5.2	Nacisk na oś	Z obciążeniem przód / tył		Kg. 3.269 / 1.873
		Bez obciążenia przód / tył		Kg. 1.357 / 2.203
6. SILNIK - BATERIA				
6.1	Bateria	Napięcie		V 48
		Pojemność		Ah 600
		Waga		Kg. 1.020
6.2	Silnik elektryczny	Moc silnika jazdy		KW 6
		Moc siłownika podnoszenia		KW 9
		Wspomagany układ kierowniczy		KW 0.5
6.3	Ciśnienie hydrauliczne	dla oprzyrządowania dodatkowego		bar 160
6.4	Poziom hałasu	przy silniku jazdy		dB < 70

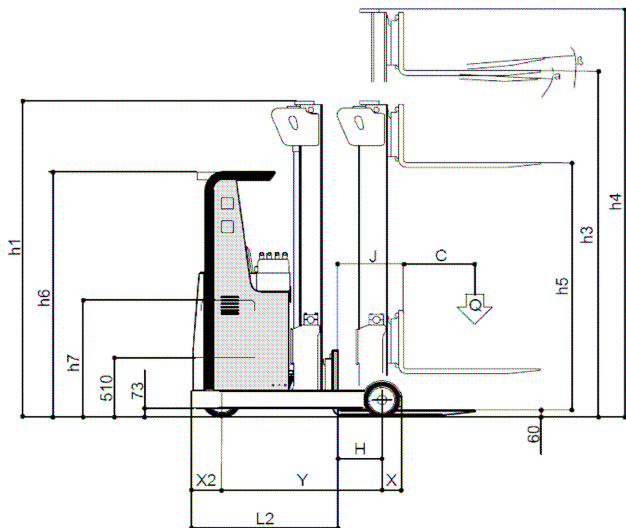

x2	Nawis tylny	mm	254
X	Środek przedniej osi od czoła widel	mm	200
H	Środek przedniej osi od czoła widel	mm	356
Y	Rozstaw osi	mm	1.396
L2	Długość do czoła widel	mm	1.294
J	Max. wysunięcie widel	mm	565
B	Szerokość całkowita	mm	1.270
N	Rozstaw widel	mm	770
M	Max. rozstaw widel	mm	948
I	Długość widel	mm	1.150
c	Środek ciężkości ładunku	mm	600
U	Rozstaw kół przednich	mm	1.130
a/B	Kąt pochylenia masztu	mm	3 / 5
a	Bezpieczny odstęp	mm	100
Wa	Promień skrętu	mm	1.650
Ast3	Robocza szerokość korytarza	mm	2.694

Maszt			Duplex VFH	Triplex VFH						
h3	Wys. podnoszenia	mm	4.030	4.500	5.250	6.000	6.750	7.500	8.250	9.000
h1	Wys. złożonego masztu	mm	2.635	2.115	2.365	2.615	2.865	3.115	3.365	3.615
h5	Wolny skok	mm	1.985	1.560	1.810	2.060	2.310	2.560	2.810	2.060
h4	Wys. rozłożonego masztu	mm	4.585	5.095	5.845	6.595	7.345	8.095	8.845	9.595
Q	Max. ładowność	Kg.	1.600	1.600	1.600	1.600	1.500	1.400	1.400	1.000
c	Środek ciężkości ładunku	mm	600	600	600	600	600	600	600	600



C RT 16

Czołowy wózek widłowy z wysuwającym masztem