

1. INFORMACJE OGÓLNE				
1.1	Producent			CLARK
1.2	Model	Oznaczenie producenta		C P Si 15 h3 1.650 > 4.650 mm
1.3	Ładowność	Q	Udźwig	Kg. 1.500
1.4	Środek ciężkości ładunku	c		mm 600
1.5	Typ silnika			Elektryczny
1.6	Sposób prowadzenia wózka	(S)tojący / (P)rowadzony ręcznie		S / P
1.7	Sposób hamowania	(M)echaniczny / (H)ydrauliczny / (E)lektryczny		E
1.8	Hamulec ręczny	Zasadniczy / Ręczny / Dyszlowy		Dyszlowy
2. OPONY				
2.1	Typ opon	plt = poliuretanowe g = gumowe		plt
2.2	Koła	Liczba kół tył / przód		Nr. 1x + 1/4
		Średnica koła tylnego		mm 245 / 150
		Średnica koła przedniego		mm 85
3. PODSTAWOWE WYMIARY				
3.1	Maszt	h5	Max. wolny skok (Duplex)	mm /
		h3	Max. wysokość wideł	mm 3.100
		h2	Wolny skok	mm 120
		h5	Max. wolny skok (Triplex)	mm /
		h1	Wys. złożonego masztu	mm 2.130
		h4	Wys. rozłożonego masztu	mm 3.700
3.2	Karetki	b1	Szerokość / Typ karetki	mm /
3.3	Rozmiar wideł	L/s	Dł x Szer x Gr	mm 1.150 x 180 x 70
3.4	Kąt pochylenia masztu	$\alpha/\beta$	w przód / w tył	° /
3.5	Wymiary ogólne	L2	Długość do czoła wideł	mm 865
		B	Szerokość	mm 880
3.6	Rozstaw osi	Y	Rozstaw osi	mm 1.325
3.7	Rozstaw kół	Z oponą z przodu / z tyłu		mm 610 / 380
3.8	Prześwit	w najniższym miejscu		mm 50
		w środku rozstawu osi kół		mm 30
3.9	Promień skrętu	Wa	Promień skrętu	mm 1.780
3.10	Szer. korytarza roboczego	Ast3	z paletą(800x1.200 / 1.000x1.200)	mm /
4. OSIĄGI				
4.1	Prędkość / Szybkość	Jazdy z / bez ładunku		km/h 5.8 / 6
		Podnoszenia z / bez ładunku		m/s 0.12 / 0.18
		Opuszczania z / bez ładunku		m/s 0.40 / 0.45
4.2	Zdolność pokonywania wzniesień			% /
4.3	Zdolność pokonywania wzniesień			% 10 / 18
4.4	Przyśpieszenie			sec /
5. WAGA WÓZKA				
5.1	Masa własna	Z baterią		Kg. 1.160
5.2	Nacisk na os	Z obciążeniem przód / tył		Kg. /
		Bez obciążenia przód / tył		Kg. /
6. SILNIK - BATERIA				
6.1	Bateria	Napięcie		V 24
		Pojemność		Ah 300
		Waga		Kg. 285
6.2	Silnik elektryczny	Moc silnika jazdy		KW 2
		Moc siłownika podnoszenia		KW 2.5
		Wspomagany układ kierowniczy		KW /
6.3	Ciśnienie hydrauliczne	dla oprzyrządowania dodatkowego		bar 150
6.4	Poziom hałasu	przy silniku jazdy		dB <70

		C PSi 15
Q	mm	1.500
c	mm	600
l	mm	1.150
L	mm	2.035
x	mm	485
x2	mm	200
Y	mm	1.350
L2	mm	885
L1	mm	2.315
n	mm	560
m	mm	180
s	mm	70
a	mm	100
Wa	mm	1.780
Ast3	mm	2.515

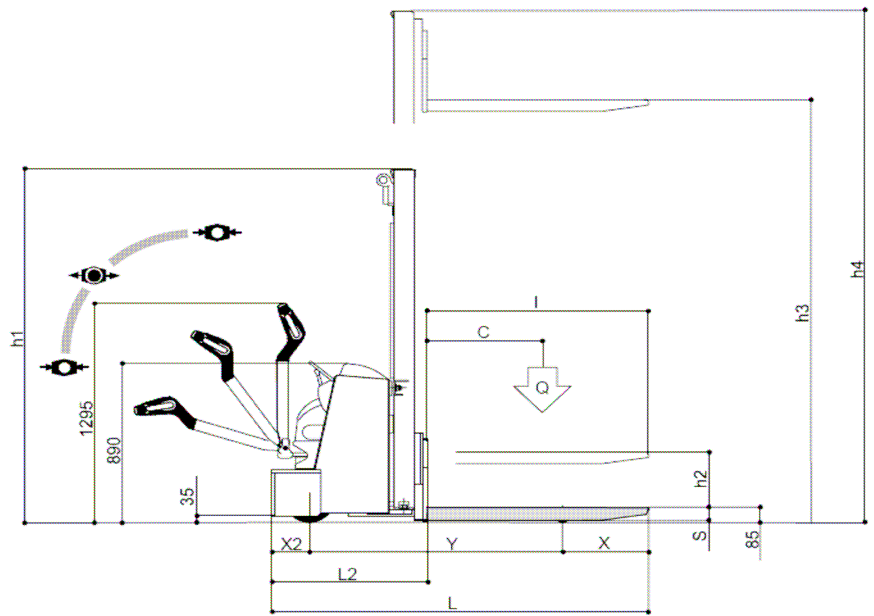

Maszt					
		VFH		Udźwig	
h3		h1	h4	h2	kg.
1.650	mm	2.130	2.250	1.560	1.600
2.800	mm	1.980	3.400	1.410	1.500
3.100	mm	2.130	3.700	1.560	1.300
3.600	mm	2.380	4.200	1.810	1.100
3.00	mm	1.880	4.500	1.310	950
4.200	mm	1.980	4.800	1.410	800
4.650*	mm	2.130	5.250	1.560	600

\* B = 1.000 mm

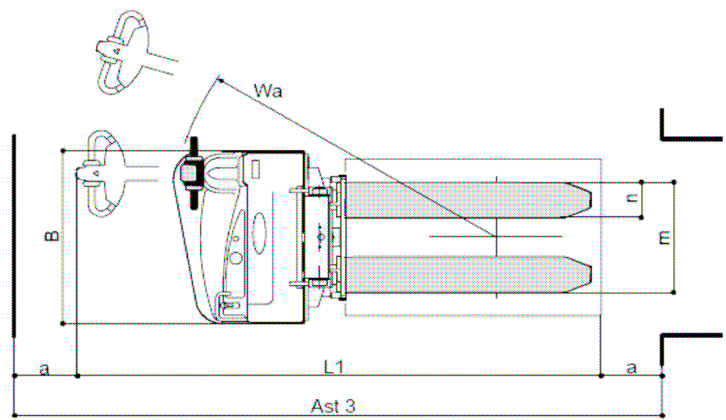

**CLARK**  
THE FORKLIFT

**C PSi 15**  
**Elektryczny wózek widłowy**  
**z masztem**